

NACELLE ARTICULEE

DIMENSIONS	A38E
Hauteur de travail	13.5m
Hauteur de plancher maximum (A)	11.5m
Déport de	6.1m
Hauteur d'articulation max.	5.4m
Dimensions du panier exterieures	0.6m x 1.2m
Largeur (B)	1.50m
Longueur hors-tout, bras repliés (C)	4.04m
Hauteur hors-tout, bras repliés (D)	2.0m
Garde au sol	115mm

PERFORMANCE	
Capacité de charge maximale	215kg
Vitesse max. Bras repliés	4.0km/h
Vitesse max. en élévation	0.7km/h
Temps d'élévation/descente	83/68 sec
Capacité de franchissement	36%
Rayon de braquage intérieur	0.4m
Rayon de braquage extérieur	2.4m
Pneus	22 x 9 16 non-marquants
Commande	unique à variation proportionnelle
Traction	électrique directe puissante

MOTORISATION	
Batteries	8 x 6V, 220Ah batteries

POIDS	
Poids à vide	3,850kg

ZONE DE TRAVAIL

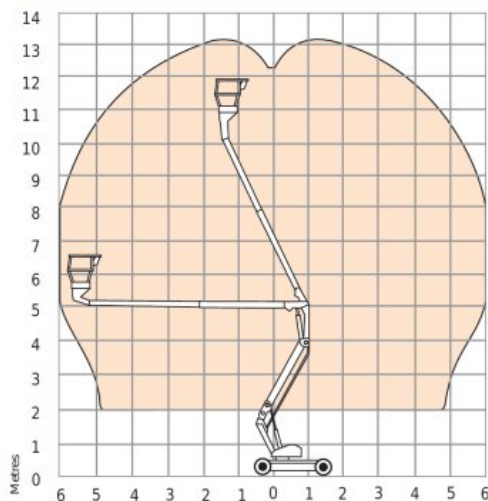

A38E

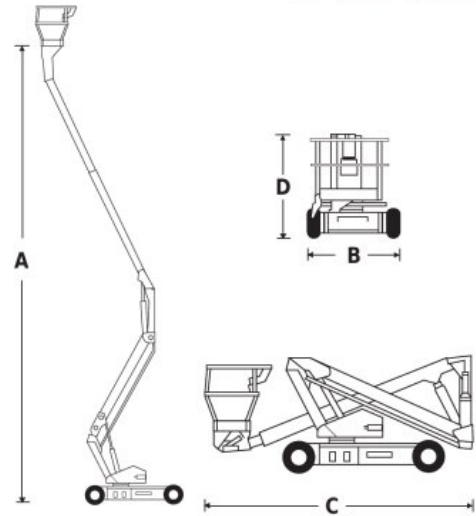

EQUIPEMENTS STANDARD

- Joystick unique proportionnel
- Déport arrière très faible
- Rayon de braquage intérieur très faible
- Alarme de dévers
- Panier pour 2 personnes
- Moteurs électriques en parallèle, à entraînement direct
- Pneumatiques non-marquants
- Commandes au sol
- Norme CE

OPTIONS

- Peintures à vos couleurs
- Gyroflash
- Rotation de panier manuelle
- Huile hydraulique bio-dégradable

snorkel www.snorkellifts.com

Vigo Centre, Birtley Road,
Washington, Tyne & Wear,
NE38 9DA, U.K.

t: +44 (0) 845 1550 057
e: sales@snorkellifts.com

Les caractéristiques des produits sont susceptibles d'être modifiées sans préavis ni engagement. Les photos et schémas qui illustrent cette brochure sont données à titre d'exemple. Il est impérative de consulter le Manuel de l'opérateur pour toute instruction relative à l'utilisation et de la maintenance correcte de ces équipements.